

Ce mode d'emploi d'appareil est ici pour référence et à des fins historiques  
Ces documents sont la propriété intellectuelle de leurs auteurs, ils sont destinés uniquement à aider les amateurs et collectionneurs et ne peuvent faire l'objet d'une quelconque utilisation commerciale.

Cette notice est la propriété du site [collection-argentique.fr](http://collection-argentique.fr) -  
Pages qui ne peut faire l'objet d'aucune copie sans ma permission ou celle du producteur avec qui je n'ai aucune relation.

La notice de l'appareil photo en ligne est le texte intégral et les images sont celle du manuel.

Si vous trouvez tout ceci utile, que diriez-vous d'une **donation de 3 €**

Demandez mon adresse par mël  
**ou 4 € directement en passant par :**



En utilisant l'icône Paypal sur toutes les pages de notice

Toutes les pages, photographies, notices, dépliants publicitaires de ce site ne peuvent être reproduites, même partiellement, sans mon consentement.

<http://www.collection-argentique.fr/>

© **Tous droits réservés : mai 1996 by Gérard LANGLOIS**

MODE D'EMPLOI

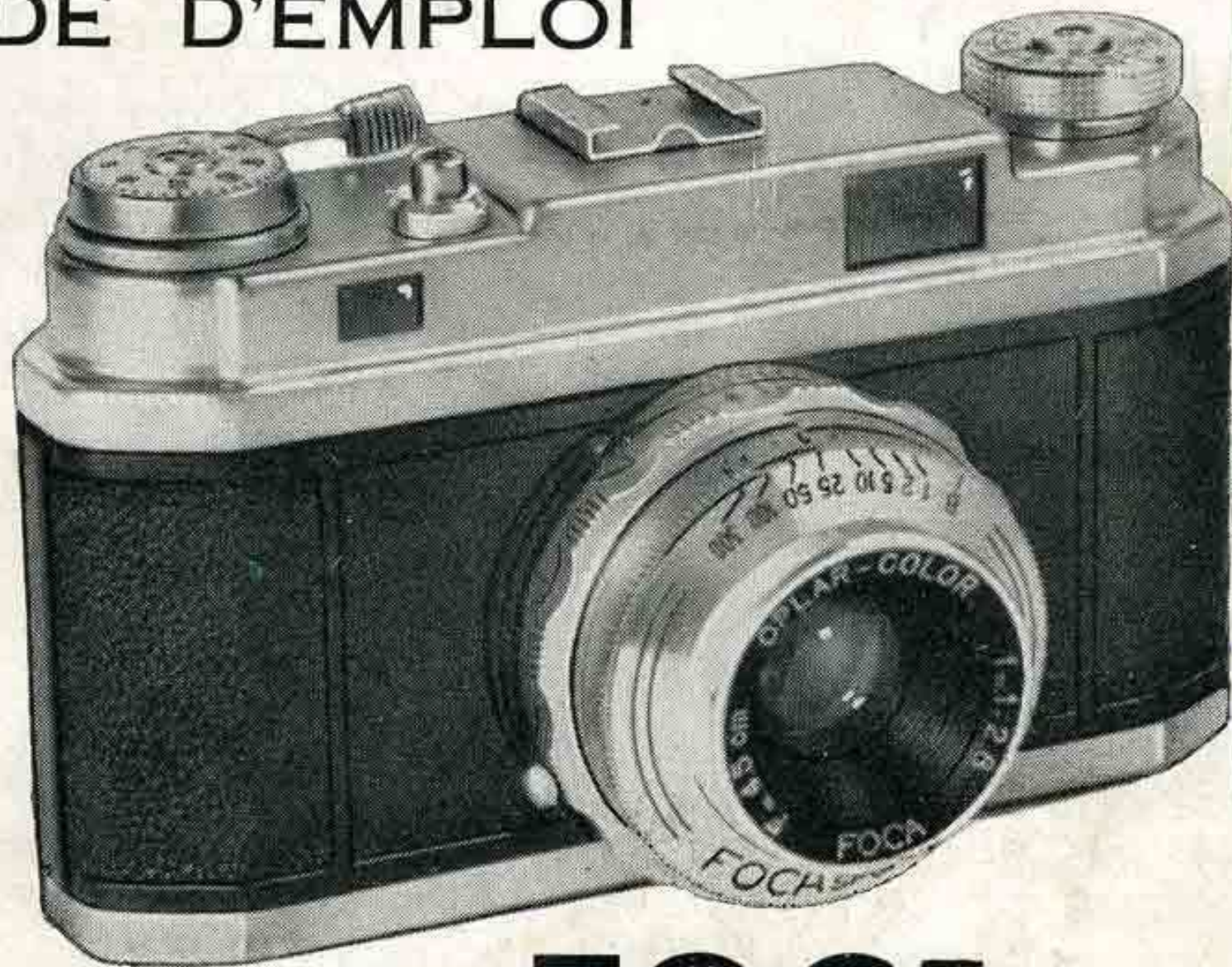

GRAND  
PRIX  
A L'EXPOSITION  
DE BRUXELLES 58

**FOCA** *SPORT II*

Le **FOCASport II**, construit par la Société OPTIQUE & PRÉCISION de LEVALLOIS, a été conçu pour être utilisé avec simplicité, rapidité et sécurité.

Ses qualités optiques et mécaniques permettent d'aborder, dès le premier essai et sans risque de mécomptes, tous les domaines de la photographie de petit format.

Son maniement très simple et son armement rapide par levier en font l'instrument idéal des prises de vues sportives, en toutes circonstances et sous tous les climats.

Le FOCAsport II est équipé d'un objectif OPLAR-COLOR FOCA à quatre lentilles traitées anti-reflets. Sa focale de 45 mm. lui donne une profondeur de champ très étendue. Sa grande luminosité, puisque son ouverture maximum est de  $1 : 2,8$ , le destine particulièrement aux prises de vues en couleurs, pour lesquelles il est spécialement corrigé, ainsi, pour les vues en noir, qu'à toutes les circonstances où la lumière est faible.

Son viseur-télé-mètre permet une mise au point précise et instantanée.

L'obturateur du FOCAsport II, du type central, comporte la pose B et 8 vitesses d'obturation (de la seconde au  $1/300^e$  de seconde). Il est synchronisé pour les prises de vues au Flash électronique et magnésique.

Le FOCAsport II emploie le film standard 35 mm. en noir ou en couleurs, en cartouches de 20 ou 36 vues.

## **G A R A N T I E**

Pour bénéficier de notre garantie, n'omettez pas de nous retourner, dès l'achat de votre appareil, la carte postale de garantie qui y est jointe.

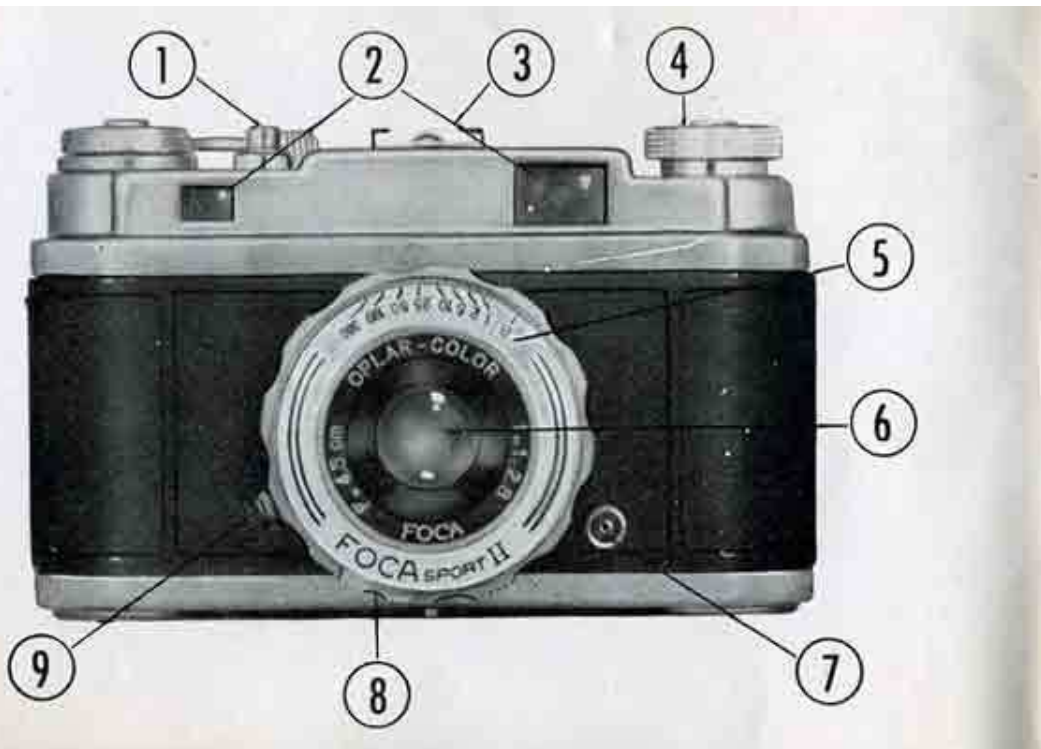

## PARTIES EXTÉRIEURES

1. Bouton de déclenchement.
2. Fenêtres du viseur-télé-mètre.
3. Griffe de fixation d'accessoires.
4. Bouton de rebobinage.
5. Échelle des vitesses.
6. Objectif.
7. Prise synchro-flash.
8. Commande du diaphragme.
9. Bouton de réglage de la mise au point.
10. Écrou au pas du Congrès.
11. Bouton de débrayage du mécanisme.
12. Verrou du dos de l'appareil.

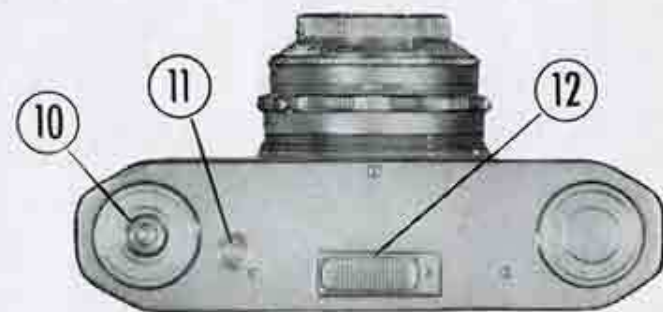

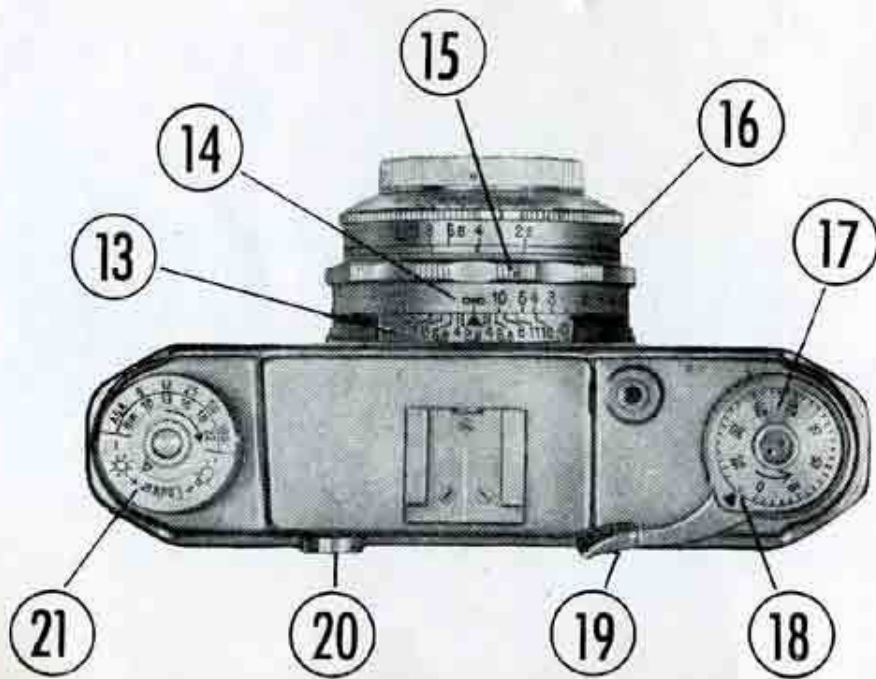

- 13. Échelle de profondeur de champ.
- 14. Échelle des distances.
- 15. Bague de commande de la mise au point.
- 16. Échelle des diaphragmes.
- 17. Compteur dégressif de vues.
- 18. Index du compteur.
- 19. Levier d'armement.
- 20. Oculaire du viseur-télémetre.
- 21. Indicateur d'émulsion.

\* \*

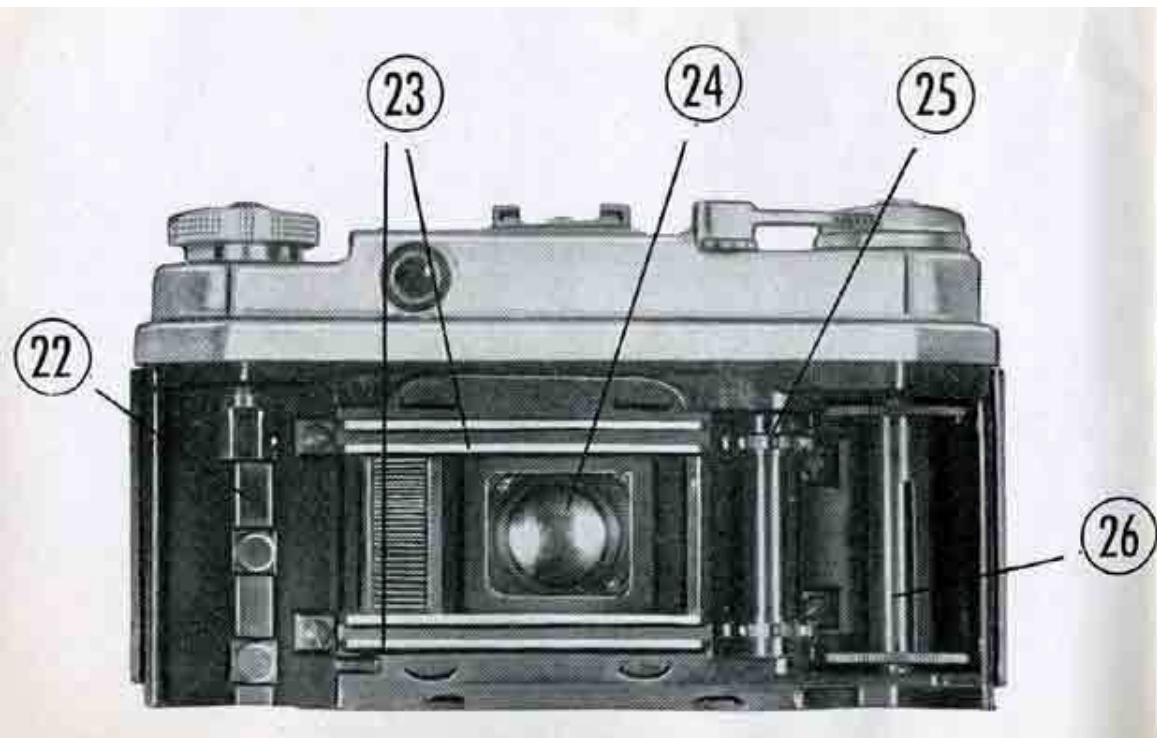

## PARTIES INTÉRIEURES

- 22. Logement de la bobine débitrice et axe de rebobinage.
- 23. Plan-film.
- 24. Fenêtre d'image.
- 25. Tambour denté d'entraînement du film.
- 26. Axe récepteur.
- 27. Rouleau de sécurité.
- 28. Presse-film.

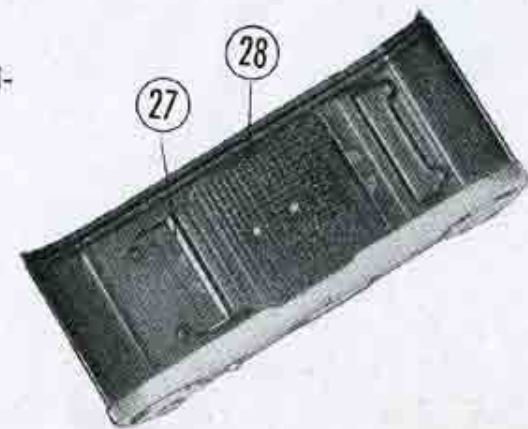

\*

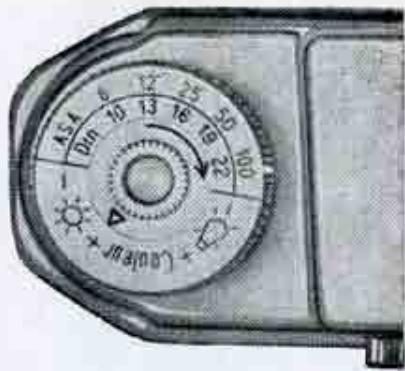

## OPÉRATIONS POUR LA PRISE DE VUE

### INDICATEUR D'ÉMULSION

Dès que vous aurez choisi le film que vous allez employer, amener le repère de l'indicateur en regard de la rapidité d'émulsion choisie.

Ce renseignement vous sera indispensable si vous ne devez pas utiliser votre film en totalité le jour même.

Les degrés de sensibilité les plus fréquemment employés figurent sur l'indicateur (DIN et ASA), ainsi que les émulsions en couleurs : « lumière du jour » et « lumière artificielle », positives (+) et négatives (-).

Vous constaterez facilement, le cas échéant, que l'appareil n'est pas chargé en vérifiant que le bouton de rebobinage tourne librement.

**CHARGEMENT.** — Cette opération, particulièrement importante, devra être faite avec beaucoup de soin, à l'abri des rayons directs du soleil.

**Pousser** le verrou 10 de manière à faire apparaître la lettre O (ouvert) et retirer le dos. L'obturateur étant désarmé, amener à l'aide du levier d'armement la fente de la bobine réceptrice

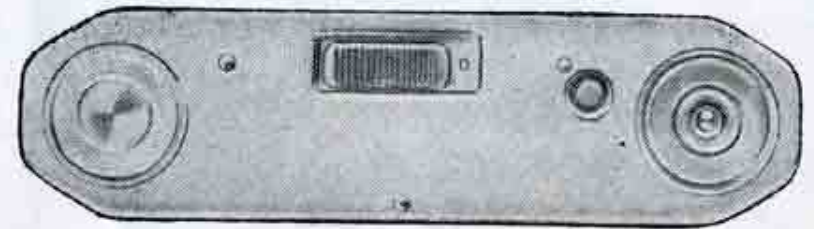

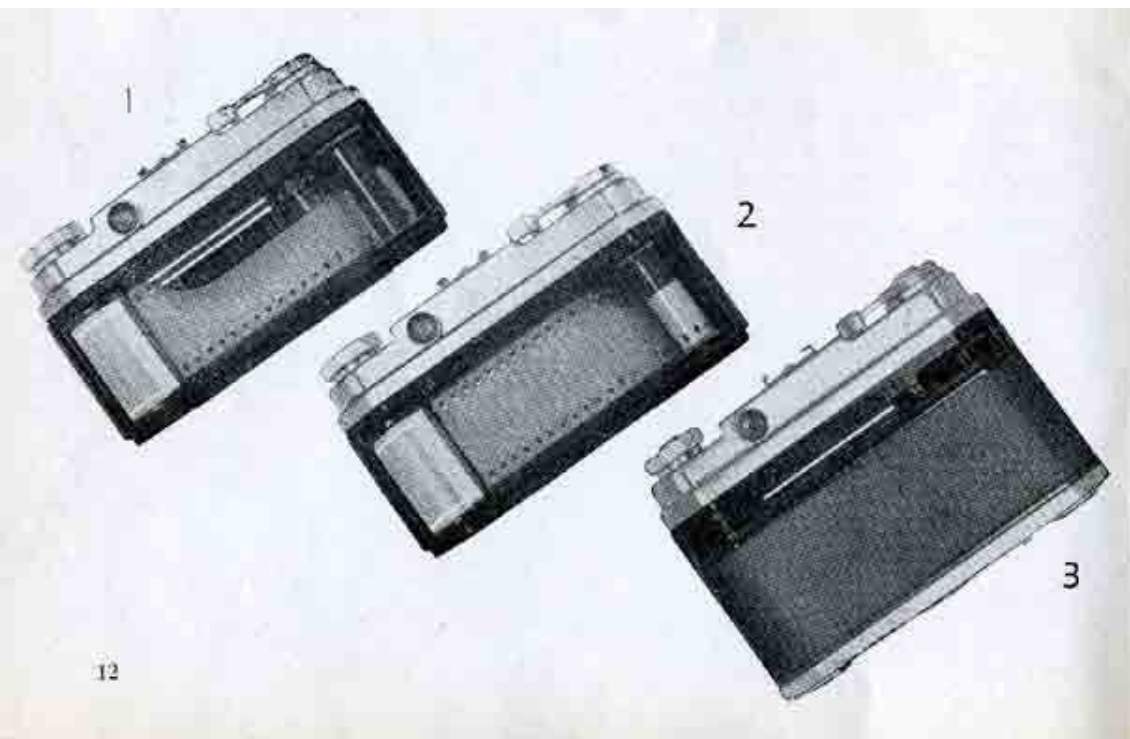

dans une position convenable pour pouvoir y introduire l'amorce du film, en prenant soin qu'elle soit en contact avec la joue de la bobine, jusqu'à ce qu'apparaisse, de l'autre côté, la première perforation. (Fig. 1).

Placer la cartouche dans son logement 22, en l'engageant bien à fond sur l'axe de rebobinage.

Achever d'armer l'obturateur, en vérifiant que les perforations de l'amorce du film sont correctement engagées sur les dents du tambour d'entraînement. (Fig. 2).

Replacer le dos de l'appareil et verrouiller avec soin en faisant apparaître la lettre F (fermé).

N. B. — Pour ne pas risquer d'abîmer le film en remplaçant le dos, il est conseillé de le poser à 1 cm. environ du bord supérieur de l'appareil, avant de l'engager à fond dans la rainure d'étanchéité. (Fig. 3).



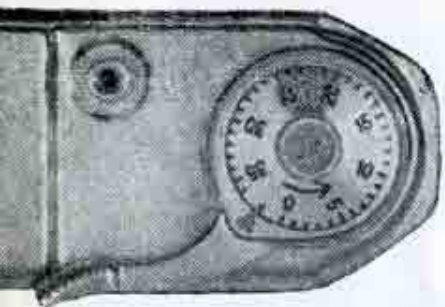

## ARMEMENT

Une fois l'appareil chargé et armé, effectuer les opérations suivantes :

### Réglage du décompte de vues

A l'aide du pouce de la main droite, faire tourner, dans le sens indiqué par la flèche le disque gravé du compteur, de

façon à amener le point rouge de la division 37 (pour un film de 36 poses), ou de la division 22 (pour un film de 20 poses), en face du repère gravé sur le levier d'armement.

Déclencher, armer, déclencher à nouveau : la partie du film voilée au chargement se trouve ainsi éliminée et le compteur indique exactement le nombre de vues restant à prendre, soit 36 ou 20.

N.-B. — En période de repos, il est conseillé de garder l'appareil désarmé.

## CONSEILS POUR LA PRISE DE VUES

La qualité des photographies dépend, pour une grande part, des conditions de la prise de vues. Pour éviter tous mécomptes, il est recommandé de prendre les précautions suivantes :

**Armer**, en imprimant au levier 19, sans forcer, un mouvement de rotation jusqu'à la butée. Accompagner le levier pour éviter un retour trop brutal, jusqu'à ce qu'il soit revenu à sa position initiale.

Par cette opération, le film sera mis en place, l'obturateur réarmé, le compteur dégressif de vues déplacé d'une graduation, toute double exposition étant rendue impossible.

**Cadrer** avec soin, en approchant l'œil le plus près possible de l'oculaire du viseur-télémetre. Ceci est particulièrement important pour les prises de vues en couleurs dont le cadrage ne peut être rectifié lors de la projection.

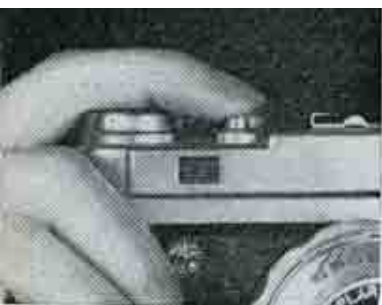

Déclencher sans à-coup, le manque de netteté des clichés étant très souvent dû à une pression du doigt trop brutale. On peut, si on le désire, se servir d'un déclencheur souple qui se visse sur le bouton de déclenchement.

Vérifier le déroulement normal du film pendant l'armement: le bouton de rebobinage 4 doit tourner dans le sens inverse de celui qu'indique la flèche.

## TENUE DE L'APPAREIL

### L'APPAREIL EST TENU HORIZONTALEMENT

Maintenir l'appareil fermement. L'index de la main droite actionne le bouton de déclenchement. La première phalange du doigt appuie progressivement et produit un déclenchement sans secousse.

### L'APPAREIL EST TENU VERTICALEMENT

Dans cette position, le déclenchement doit se produire par l'action du pouce, tandis que le bras droit prend appui sur le corps pour éviter tout « bougé » de l'appareil.





## RÉGLAGE DE LA DURÉE D'OBTURATION

L'obturateur du FOCAsport II comporte les durées d'obturation suivantes : pose B, 1, 1/2, 1/5<sup>e</sup>, 1/10<sup>e</sup>, 1/25<sup>e</sup>, 1/50<sup>e</sup>, 1/100<sup>e</sup> et 1/300<sup>e</sup> de seconde, indiquées en fractions de seconde (2 = 1/2 sec., 25 = 1/25<sup>e</sup> de sec., etc.).

Pour obtenir la vitesse choisie, il suffit, l'appareil étant armé ou non, de placer le repère devant la graduation correspondante de l'échelle des vitesses.

**Vitesses lentes** (pose B, 1, 1/2, 1/5<sup>e</sup>, 1/10<sup>e</sup> de sec.). Il est recommandé, pour ces durées d'obturation, de poser l'appareil sur un support plan, la base du FOCAsport II ayant été prévue à cet effet, ou de le fixer sur un trépied photographique à l'aide de l'écrou 10.

**Vitesses normales** (1/25<sup>e</sup>, 1/50<sup>e</sup>, 1/100<sup>e</sup> de seconde). Lorsque la lumière est suffisante, il est recommandé d'opérer au 1/50<sup>e</sup> ou au 1/100<sup>e</sup> de seconde, pour éviter le manque de netteté dû au déplacement du sujet ou de l'appareil en cours d'obturation.

**Vitesse rapide** (1/300<sup>e</sup> de seconde). Elle est réservée à la photographie d'objets se déplaçant à grandes vitesses.

### Attention aux sujets en mouvement

Les sujets en mouvement exigent un temps de pose judicieusement choisi, variable suivant que ces sujets se déplacent parallèlement à l'opérateur, obliquement ou perpendiculairement. La distance

joue également un rôle très important : plus le sujet est rapproché, plus la vitesse d'obturation devra être grande.

### RÉGLAGE DU DIAPHRAGME

Le diaphragme sert à doser la quantité de lumière qui traverse l'objectif. Pour obtenir l'ouverture choisie, il suffit, en agissant sur la commande 8, de faire coïncider la graduation correspondante de l'échelle des diaphragmes (2,8 - 4 - 5,6 - 8 - 11 ou 16) avec le repère. Des crans ont été prévus pour éviter un changement d'ouverture accidentel en cours de prise de vues. Il est toutefois possible, si on le désire, d'afficher une ouverture intermédiaire. Il y a lieu de noter que la quantité de lumière traversant l'objectif double ou est divisée par deux chaque fois que l'on déplace l'échelle d'un cran dans un sens ou dans l'autre.

L'échelle des vitesses du FOCAsport II a été étalonnée de telle façon que, d'une graduation à la suivante, la durée d'obturation du varie simple au double.

En conséquence, l'exposition sera la même, par exemple, que l'on opère au 1/50<sup>e</sup> de seconde à 11, ou au 1/100<sup>e</sup> de seconde à 8.

### PROFONDEUR DE CHAMP

On appelle profondeur de champ la zone de netteté de l'image. Plus l'ouverture est petite, plus cette zone sera profonde. En se reportant à la figure ci-contre et au tableau de la page. 31, on verra que pour une mise au point sur 4 mètres, par exemple à l'ouverture 5,6, tous les plans seront nets entre 2 m. 94 et 6 m. 27. A l'ouverture 2,8, ils ne seront nets qu'entre 3 m. 39 et 4 m. 88.

Si l'on cherche à diminuer le plus possible la profondeur de champ,



de façon à ce que les premiers plans et les arrières plans restent flous, il suffit donc d'opérer à grande ouverture en utilisant, le cas échéant, les vitesses rapides.

Dans le cas contraire, utiliser les petites ouvertures, la mise au point étant, de préférence, réglée sur l'infini :  $\infty$ .

### **DÉTERMINATION A L'AVANCE DE LA VITESSE D'OBTURATION, DE L'OUVERTURE DU DIAPHRAGME ET DE LA DISTANCE**

#### **Utilisation des chiffres rouges**

Pour les prises de vues dans des conditions très courantes, ou sur le vif lorsque le temps manque pour effectuer les divers réglages, ceux-ci peuvent être affichés à l'avance, en amenant, en face des repères correspondants, les trois chiffres en rouge : vitesse 50, diaphragme 8, distance 4. Pour des vues prises à l'extérieur, par luminosité moyenne, à une distance inférieure à 8 mètres et sur

émulsions en noir normalement rapides, les résultats seront régulièrement bons. Sur émulsions en couleurs, ils seront également très satisfaisants, à condition que la luminosité soit particulièrement favorable.

### **DÉTERMINATION DE LA DISTANCE A L'AIDE DU TÉLÉMÈTRE**

— Pour obtenir une mise au point rigoureusement exacte, il est toutefois indispensable de se servir du télémètre, surtout si, le diaphragme étant assez ouvert, la profondeur de champ se trouve réduite.

Lorsque, l'objectif étant réglé sur la position infini, on observe à travers le viseur-télémètre un sujet éloigné, on remarque au centre de l'image un petit rectangle plus clair. Si, ensuite, sans modifier le réglage de l'objectif, on vise un sujet situé à un ou deux mètres, l'image comprise dans ce petit rectangle central paraîtra



dédoublée. Pour confondre ces deux images en une seule et assurer ainsi une mise au point parfaite du sujet, il suffira d'agir sur la bague de commande de la mise au point 15. On peut le faire soit par action sur le bouton 9 de l'index ou du médus de la main droite, soit à l'aide du pouce et de l'index de la main gauche pour une prise de vue rapide. Il faut éviter, pendant cette opération, de masquer l'une ou l'autre des fenêtres du viseur-télémetre avec les doigts.



**PARALLAXE.** — L'axe du viseur-télémetre ne coïncidant pas exactement avec celui de l'objectif, il y a lieu, pour les prises de vues de sujets aux distances inférieures à 2 mètres, de rétablir l'exactitude du cadrage en déplaçant légèrement l'appareil, que la vue soit prise en hauteur ou en largeur, de façon à amener l'objectif bien en face du sujet.

**DÉCHARGEMENT.** — On s'apercevra que la dernière vue a été prise lorsque le compteur dégressif de vues indiquera la graduation 0 ou lorsqu'il se produira une forte résistance pendant l'armement. Il faut alors rebobiner le film impressionné dans sa cartouche pour le déchargement.

**PRISES DE VUES AU FLASH.** — L'emploi des flashes magnésiques et électro-



niques a étendu considérablement le domaine de la photographie. Le FOCAsport II comporte une prise de synchronisation sur laquelle s'adaptent, indifféremment, les fiches de diamètres 3 mm. ou 3 mm. 8 des torches les plus couramment employées. L'obturateur du FOCAsport II est synchronisé à la vitesse du 1/25<sup>e</sup> de seconde pour les prises de vues au flash magnésique, et à toutes les vitesses pour les flashes électroniques.

**MUNISSEZ-VOUS D'UN PARE-SOLEIL.** — Il vous permettra de photographier dans des conditions d'éclairage difficiles et de réussir à contre-jour les plus beaux « effets » photographiques. Son usage permet d'obtenir, généralement, des images plus brillantes par l'élimination des rayons parasites latéraux.

**FAITES USAGE DES FILTRES ET DES LENTILLES ADDITIONNELLES.** — Renseignez-vous auprès de nos agents sur l'emploi des filtres colorés et des filtres spéciaux FOCA, ainsi que sur l'utilisation des lentilles additionnelles pour les prises de vues à très



courtes distances. Les uns et les autres sont du diamètre de 36 mm.

**Rebobinage du film.** — Tout d'abord, débrayer le mécanisme d'entraînement. Pour cela, appuyer à fond avec le pouce gauche, pendant toute la durée de l'opération, sur le bouton de débrayage, en faisant tourner le bouton de rebobinage dans le sens indiqué par la flèche.

Lorsque l'on sentira le film se décrocher de l'axe réce-

pteur, l'appareil pourra être ouvert et le film retiré. Il faudra toutefois prendre soin, comme pendant le chargement, de ne pas procéder à cette opération en lumière trop forte.

#### PRÉCAUTIONS A PRENDRE POUR CONSERVER L'APPAREIL EN PARFAIT ÉTAT DE FONCTIONNEMENT

Votre FOCAsport II a été étudié pour résister aux conditions d'utilisation les plus difficiles.

Il ne nécessite aucun entretien ou graissage particulier. Cependant, pour conserver intactes toutes ses qualités, traitez-le avec soin. Evitez-lui les chocs violents et protégez-le surtout contre les particules de sable et les poussières, l'humidité et la chaleur excessive.

**Particules de sable et poussières.** — Elles risquent de rayer les lentilles de l'objectif, de s'introduire à l'intérieur de l'appareil et même du mécanisme.



Pour les éliminer, servez-vous d'une poire en caoutchouc, d'un pinceau à aquarelle ou d'un linge fin légèrement usagé et parfaitement propre, en évitant de frotter les surfaces optiques particulièrement fragiles.

**Humidité.** — Sous certains climats, elle peut pénétrer à l'intérieur même du mécanisme et de l'objectif.

Après vous être servi de l'appareil, essuyez-le avec soin et conservez-le dans un endroit sec.

**Chaleur.** — Eviter, surtout s'il est chargé, de laisser trop longtemps l'appareil exposé aux rayons directs du soleil.

Enfin, si vous avez besoin d'une aide ou d'un conseil, n'oubliez pas que nos Agents accrédités sont toujours à votre entière disposition.



**TABEAU DE PROFONDEUR DE CHAMP DE L'OBJECTIF OPLAR COLOK  
F 45 mm f : 2,8 du FOCA Sport II**

Distances	O U V E R T U R E S					
	f. 2,8	f. 4	f. 5,6	f. 8	f. 11	f. 16
1	0,960-1,044	0,944-1,064	0,923-1,092	0,893-1,137	0,859-1,200	0,808-1,321
1,2	1,142-1,265	1,128-1,295	1,089-1,338	1,048-1,407	1,000-1,505	0,931-1,705
1,5	1,41 -1,60	1,37 -1,65	1,33 -1,73	1,27 -1,84	1,20 -2,02	1,10 -2,40
2	1,84 -2,19	1,78 -2,29	1,70 -2,43	1,60 -2,68	1,49 -3,07	1,34 -4,08
2,5	2,25 -2,81	2,16 -2,97	2,05 -3,22	1,90 -3,67	1,74 -4,47	1,54 -6,99
3	2,74 -3,47	2,60 -3,90	2,37 -4,11	2,17 -4,88	1,98 -6,40	1,71 -13,4
4	3,39 -4,88	3,18 -5,39	2,94 -6,27	2,65 -8,30	2,35 -14,0	1,98 ∞
5	4,08 -6,47	3,78 -7,40	3,45 -9,16	3,04 -14,3	2,66 -18,2	2,19 ∞
10	6,87 -22,5	6,06 -28,9	5,24 -120	4,35 ∞	3,60 ∞	2,79 ∞
∞	21,7 ∞	15,2 ∞	10,9 ∞	7,6 ∞	5,6 ∞	3,8 ∞

Les distances ont été déterminées à partir de la face avant du corps de l'appareil.

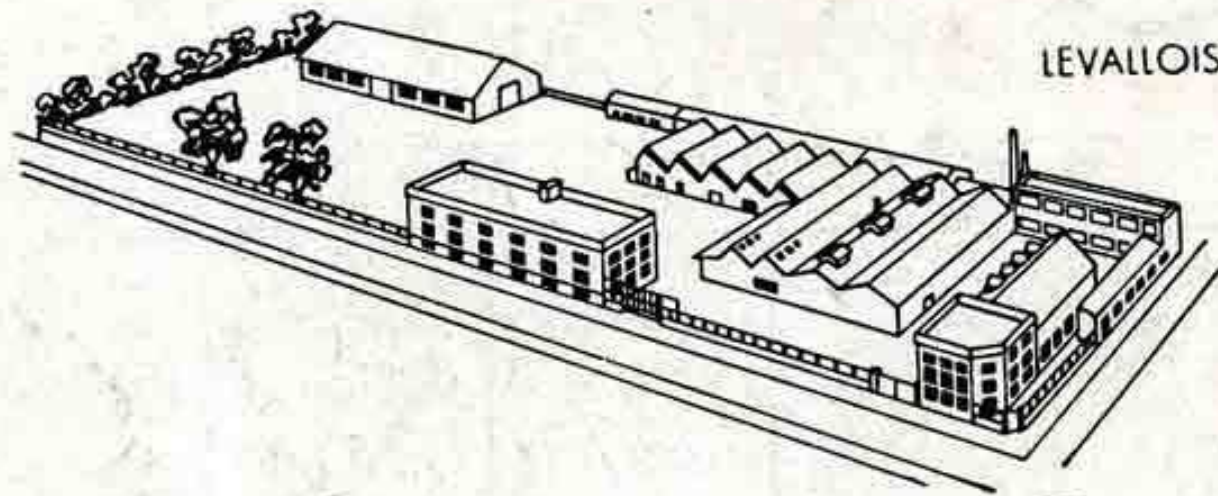

LEVALLOIS

# OPTIQUE & PRÉCISION DE LEVALLOIS S.A. - FRANCE

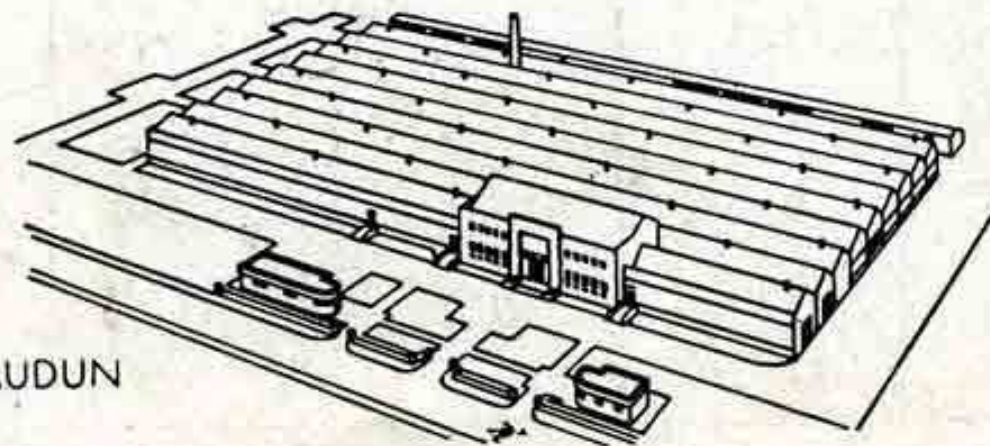

CHATEAUDUN